

GSX DIFFUSEURS ROTATOIRES À AILETTES COURBES

MADEL®

I diffusori rotazionali della serie **GSX** sono stati progettati per essere utilizzati negli impianti d'aria condizionata, di ventilazione e di riscaldamento.

Questi diffusori vanno montati a contro-soffitto o direttamente appesi.

La forma delle alette e la loro disposizione in quattro settori imprimono moto rotazionale all'aria con effetto coanda: si ottiene così un alto tasso d'induzione riducendone la stratificazione.

Le alette consentono una regolazione della mandata d'aria: orizzontale per l'aria fredda, verticale per l'aria calda.

Questi diffusori possono essere montati in un locale di 2,6 m di altezza minima fino ad altezze ben superiori, con un differenziale di temperatura fino a 10°C, ottenendo buone prestazioni a livello di pressione sonora nella zona di confort.

GSX

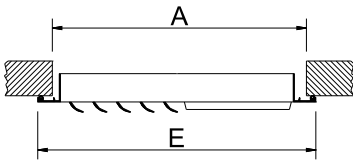

	E	A
400	395	362
600	595	562

CLASSIFICATION

GSX Diffuseur à ailettes réglables séparément, divisées en quatre secteurs de diffusion orientés dans un sens différent afin de donner un effet rotatoire à la veine d'air.

MATÉRIAUX

Diffuseur fabriqué en aluminium extrudé. Tous les diffuseurs sont pourvus d'un joint à l'arrière pour un scellage étanche de tout le périmètre qui est en contact avec le plénum.

PLSX....-R

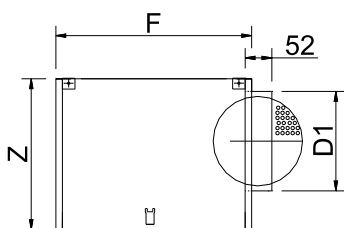

	F	Z	D1
400	390	300	198
600	590	350	248

ACCESSOIRES

PLSX Plénum de raccordement circulaire latéral. Il est fourni avec des supports pour être suspendu au plafond. Construit en acier galvanisé.

-R Plénum avec registre de réglage de débit dans le cou de raccordement.

/S/ Plénum de raccordement circulaire supérieur.

/AIS/ Plénum isolé thermoacoustiquement au moyen d'une mousse avec un coefficient de conductivité thermique de 0.04 v/mk. Cette mousse répond aux normes de réaction au feu :

UNE 23-727 M2

NFP 92-501 M2

DIN 4102 M2

PLSX

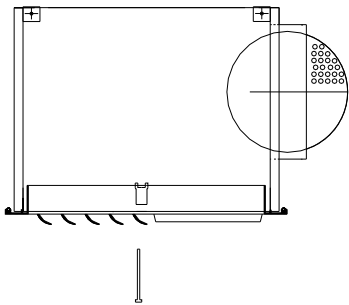

PMSX

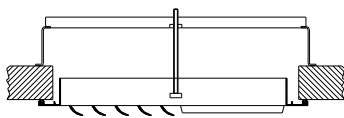

SYSTÈMES DE FIXATION

1) Fissaggio del diffusore al plenum **PLSX** mediante vite centrale e sospensione del tutto al soffitto.

1) Fissaggio del diffusore con ponte di montaggio **PMSX** e vite centrale, per installazioni in contro-soffitto con canale rettangolare.

FINITIONS

AA Anodisation couleur argent mat.

RAL... Peinture autres couleurs, RAL à spécifier.

GSX SERIES

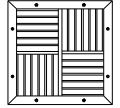

VITESSES RECOMMANDÉES.

GSX	Vmin m/s	Vmax m/s
400	2.5	4.5
600	2.5	4.5

SECTION DANS LE COU m².

GSX	Ak	Qmin m ³ /h	Qmax m ³ /h
400	0,07	630	1134
600	0,16	1440	2592

VITESSE DANS LE COU DE RACCORDEMENT.

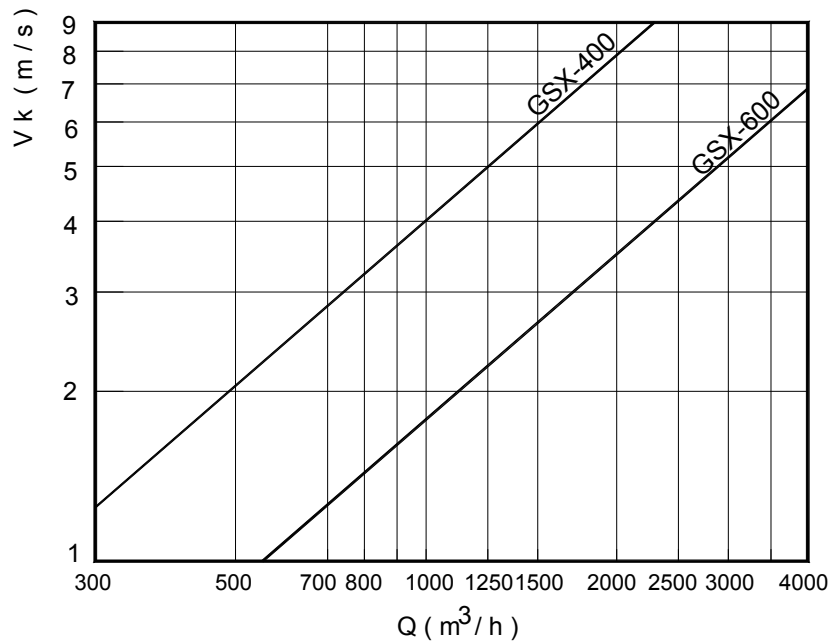

PERTE DE CHARGE ET PUISSANCE SONORE.

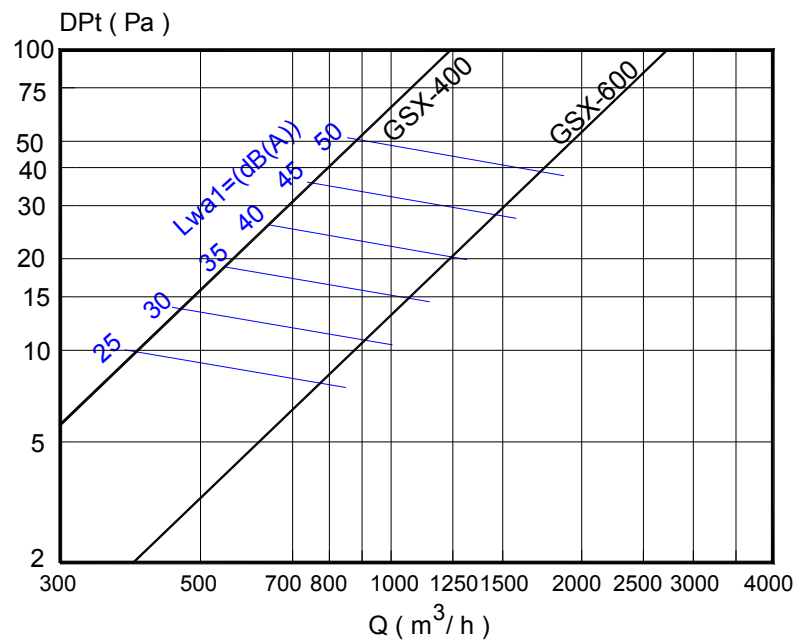
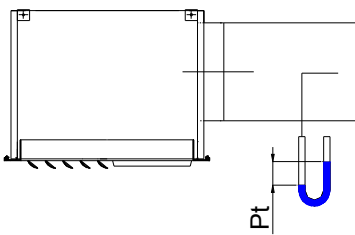

GSX SERIES

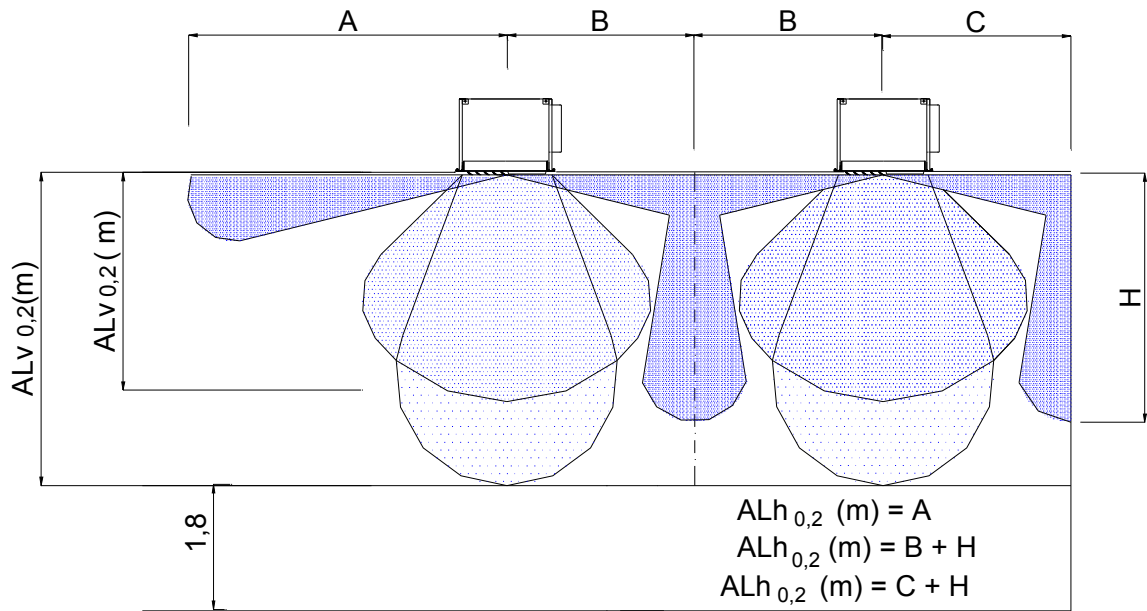
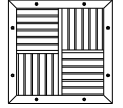

PORTÉE ISOTHERMIQUE.

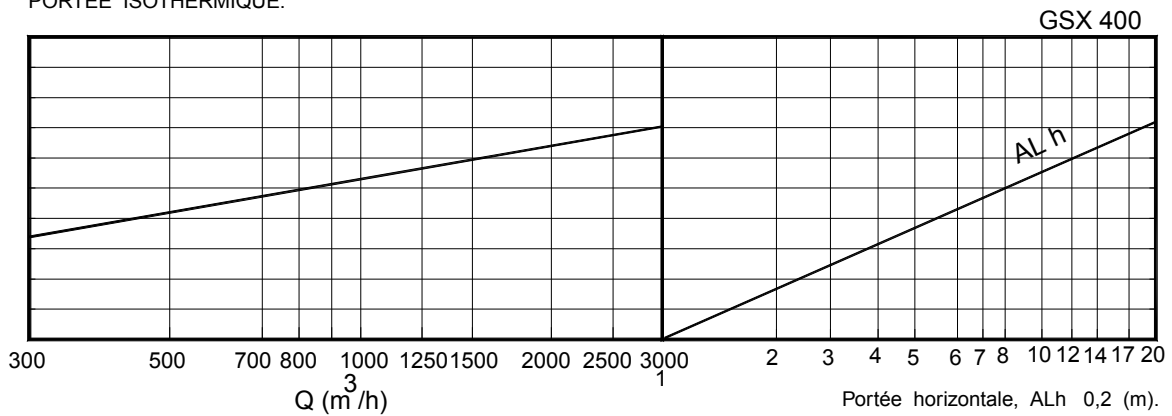

PROFONDEUR MAXIMUM DE PÉNÉTRATION EN CHAUFFAGE .

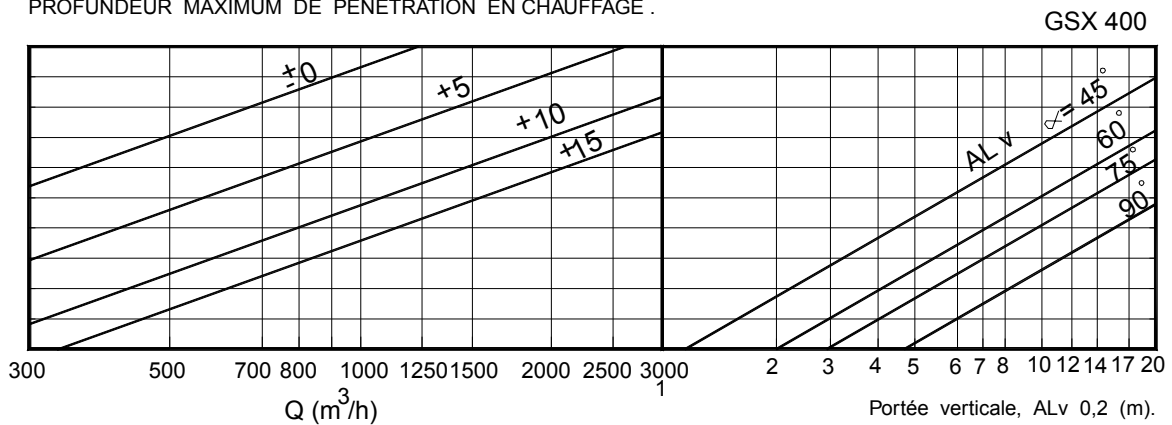

GSX SERIES

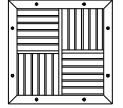

PORTÉE ISOTHERMIQUE.

GSX 600

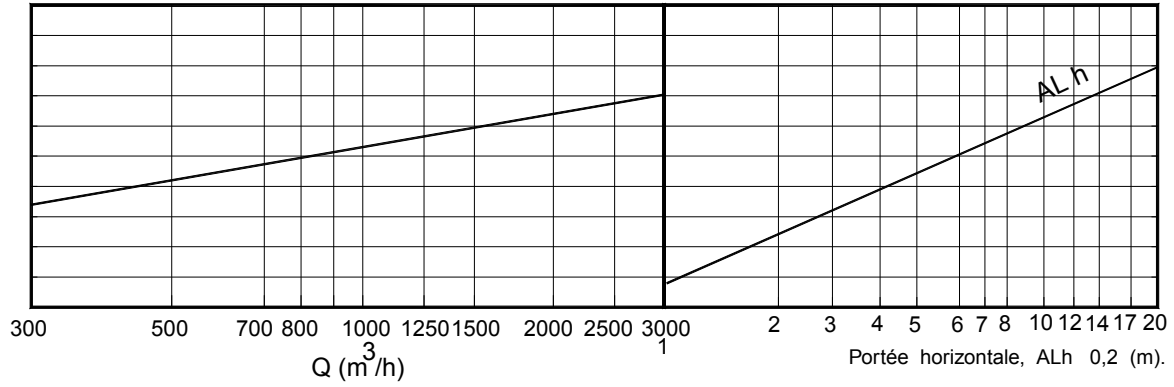

PROFONDEUR MAXIMUM DE PÉNÉTRATION EN CHAUFFAGE.

GSX 600

