

## THT DIFFUSEURS ROTATOIRES DE CONTREMARCHE / FAUTEUIL

MADEL®

Les diffuseurs rotatoires de la série **THT** ont été conçus pour être installés dans les salles de théâtre, auditoriums, salles de spectacle, salles de cinéma, etc.

Leur installation est prévue sur la contremarche ou sous les fauteuils du plan horizontal ou du plan incliné. Ces diffuseurs ne sont pas en mesure de supporter le poids des personnes de passage ou d'objets lourds.

Pour obtenir un effet rotatoire de la veine d'air, les lames sont divisées en quatre secteurs de diffusion orientés dans un sens différent.

Ces diffuseurs peuvent être utilisés pour avoir un différentiel de température de 6° C tout en obtenant de bonnes performances du niveau de pression acoustique dans la zone de confort.

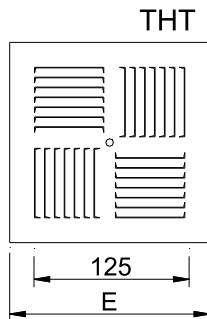

	E
150	150
173	173

## CLASSIFICATION

**THT** Diffuseur à ailettes fixes partagées en quatre secteurs de projection.

## MATÉRIAUX

**THT-N** Diffuseur fabriqué en acier galvanisé.

**THT-BR** Diffuseur fabriqué en bronze.

Tous les diffuseurs sont équipés d'un joint placé dans la partie arrière pour un scellage étanche de tout le périmètre qui est en contact avec le plénum.

## ACCESSOIRES

**THT-BR** Bronze naturel.

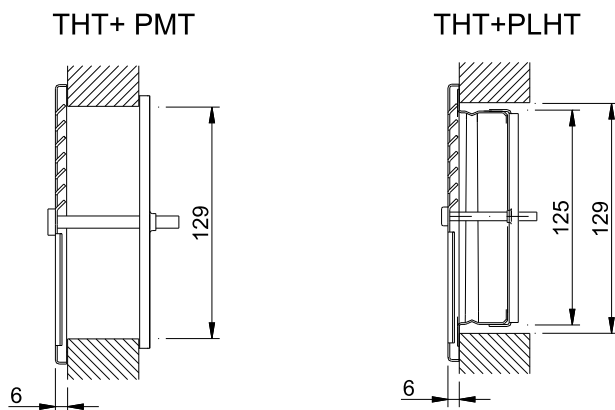

## SYSTÈMES DE FIXATION

1) Fixation au pont de montage **PMT** à l'aide d'une vis centrale, pour installation avec gaine rectangulaire. Construit en acier galvanisé.

1) Fixation au plénum **PLHT** à l'aide d'une vis centrale, pour connexion a gaine circulaire. Construit en acier galvanisé.

## FINITIONS

**R9010** Peinture couleur blanche RAL 9010.

**M9016** Peinture couleur blanche similaire au RAL 9016.

**RAL...** Peinture autres couleurs, RAL à spécifier.

## THT SERIES

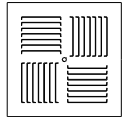

### VITESSE RECOMMANDÉE

THT	Vmin m/s	Vmax m/s
	2.1	3.3

### SECTION LIBRE DE SORTIE D'AIR (m<sup>2</sup>).

THT	A k m <sup>2</sup>	Qmin m <sup>3</sup> /h	Qmax m <sup>3</sup> /h
	0.0046	35	55

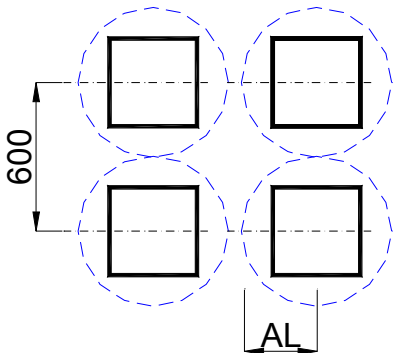
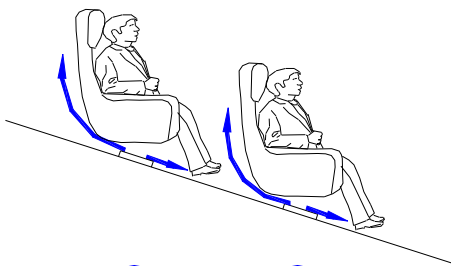
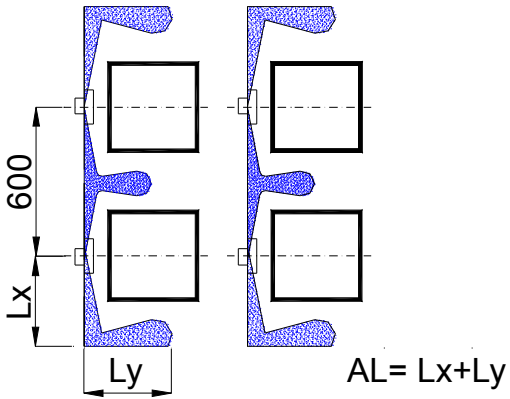
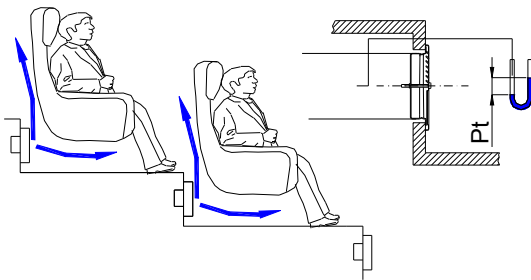

### PERDE DE CHARGE ET PUISSANCE SONORE.

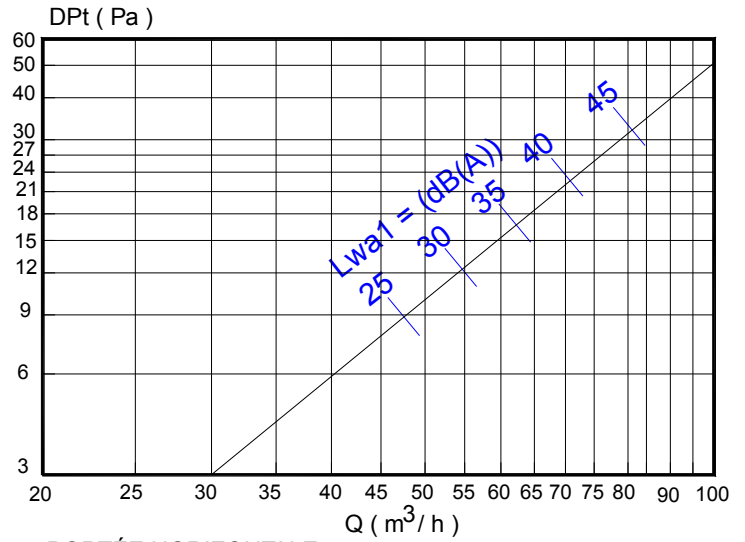

### PORTÉE HORIZONTALE. (m)

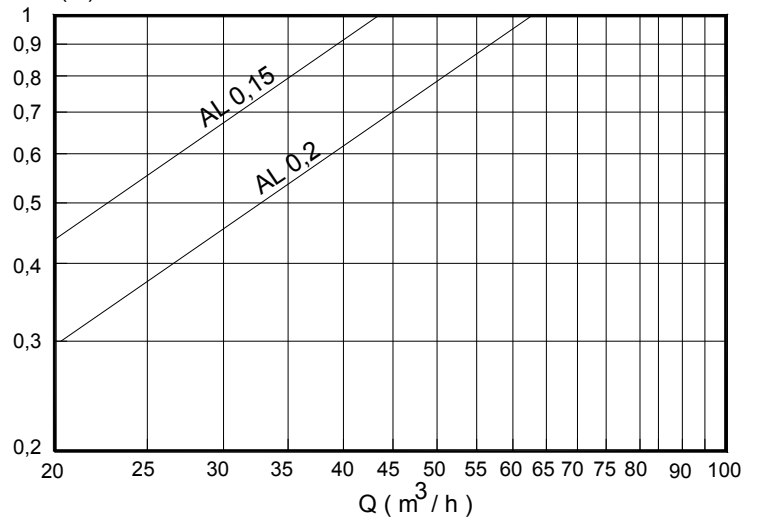

### PORTÉE AVEC INCLINATION. (m)

